

FFT*weldtec* Mobiler Elektrodenkappenwechsler

Highlights:

- Erhöhung der Verfügbarkeit und Produktivität der Anlage
- Kosteneinsparung durch reduzierten Verschleiß der Elektroden­schäfte
- Wechseln auf verschiedensten Schäften
- Minimaler Platzbedarf
- Kurze Wechselzeit
- Einfache Programmierung des Wechselvorgangs
- Kompakte Bauform, mitführen am Greifermöglich
- Befüllung Magazin durch Kappenleisten
→ Schnellwechselbar

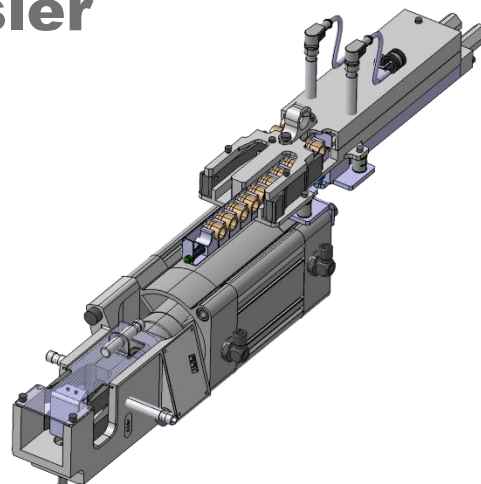

Grundangaben

Länge	770 mm
Breite	185 mm
Höhe	285 mm
Gewicht	10,5 kg
Schutzart	IP65

Umgebungsbedingungen

Umgebungstemperatur	-5 bis 50 °C
---------------------	--------------

Medienversorgung

Druckluft	min. 5,5bar, max 6,0 bar
Nennspannung	24 Volt

Technische Daten

Wechselzeit Zange	ca. 20 sec.
Füllmenge Magazin	10 Stück je Seite
ElektrodenabstandT	45 mm
Elektroden	Standard F13-F16
Abstand Kappe/Schaft	min.3mm, max. 6mm

